

DW 90

Dumpers Sur Pneus



**WACKER
NEUSON**
all it takes!



Engin tout-terrain imbattable

Les terrains accidentés sont la zone d'application la plus appropriée pour le dumper sur pneus. C'est là que ses points forts sont le plus à leur avantage : transmission quatre roues motrices hydrostatique avec mode ECO, excellentes qualités tout-terrain, pente franchissable très importante, avec différentes versions de benne et un frein de stationnement à ressort sans usure.

- Transmission quatre roues motrices hydrostatique sans maintenance.
- Très bonne pente franchissable
- gyrabenne en option départ usine
- Charge utile maximale 9 000 kg
- Pour un confort maximal. En option avec climatisation

DW 90 Caractéristiques techniques

	benne à déversement frontal	gyrabenne
Caractéristiques techniques		
Charge utile kg	9.000	9.000
Poids de transport ROPS kg	5.232	5.664
Poids de transport Cabine kg	5.432	5.864
Poids opérationnel ROPS kg	5.314	5.746
Poids opérationnel Kabine kg	5.514	5.946
Volume du godet Volume benne à ras l	3.750	3.300
Volume du godet en dôme l	4.550	4.400
Volume du godet volume d'eau l	2.400	2.060
Caractéristiques du moteur		
Fabricant du moteur	Perkins	Perkins
Type de moteur	854F	854F
Moteur	turbodiesel 4 cylindres à refroidissement par eau, avec intercooler	turbodiesel 4 cylindres à refroidissement par eau, avec intercooler
Puissance du moteur selon norme ISO 3046/1 kW	55	55
Normes d'émissions de la phase	3b	3b
Cylindrée cm ³	3.400	3.400
Régime du moteur 1/min	2500	2500
Émissions	Niveau 3b / Tier 4 final	Niveau 3b / Tier 4 final
Système d'entraînement	4 roues motrices, hydrostatique avec mode ECO	4 roues motrices, hydrostatique avec mode ECO
Vitesse de déplacement km/h	25	25
Angle de flèche °	29	29
Angle d'oscillation °	11	11
Rayon de braquage mm	6.000	6.550
Pente franchissable %	50	50
Pneumatiques	500/60-22.5	500/60-22.5
L x l x H mm	4760 x 2465 x 3165	5185 x 2465 x 2545
Pompe de direction	Pompe à piston axial	Pompe à piston axial
Rendement l/min	152	152
Pression de service bar	450	450
Pompe de travail	Pompe à engrenages	Pompe à engrenages
Rendement l/min	68	68
Pression de service bar	235	235
Capacité du réservoir l	83	83

DW 90 Dimensions

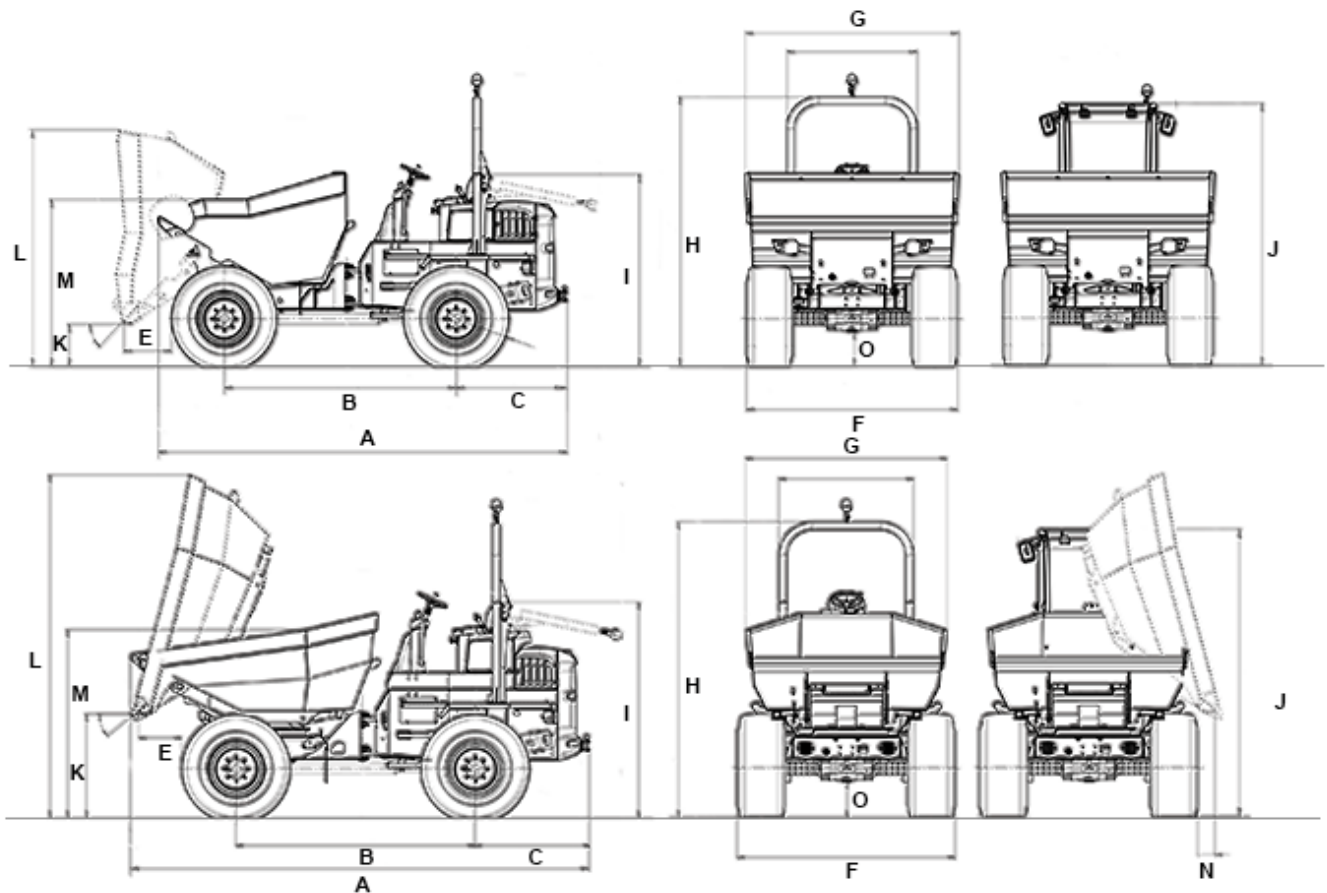

		benne à déversement frontal	gyrabenne
A	Longueur totale	4.762 mm	5.185 mm
B	Empattement	2.700 mm	2.700 mm
C	Porte-à-faux arrière	1.292 mm	1.292 mm
E	Distance de déversement	556 mm	482 mm
F	Largeur	2.463 mm	2.463 mm
G	Largeur du godet	2.493 mm	2.273 mm
H	Hauteur ROPS	3.163 mm	3.353 mm
I	Hauteur ROPS incliné	2.354 mm	2.544 mm
J	Hauteur Cabine	3.053 mm	3.243 mm
K	Hauteur de déversement max.	495 mm	1.169 mm
L	Hauteur du godet incliné	2.756 mm	3.867 mm
M	Hauteur du godet non incliné	1.949 mm	2.121 mm
N	Distance de déversement latérale		188 mm
O	Garde au sol	406 mm	406 mm
--	Angle de déversement	47 °	40 °

Remarque: Nous attirons votre attention sur le fait que l'offre produits peut varier d'un pays à l'autre. Dans ces conditions, les informations et les produits pourraient ne pas être valables dans votre pays. Vous pouvez consulter le manuel d'utilisation pour plus d'informations concernant la puissance du moteur ; la puissance effective peut varier selon des conditions d'utilisation spécifiques. Sous réserve de modifications et d'erreurs. Images similaires.
Copyright © 2021 Wacker Neuson SE.