



TÉLESCOPIQUES
T35105 STAGE IIIB



One Tough Animal™

T35105 STAGE IIIB – CARACTÉRISTIQUES TECHNIQUES

Performances

Hauteur de levage	10290.0 mm
Capacité nominale	3500 kg
Capacité à hauteur max.	400 kg
Capacité à portée max.	600 kg
Portée max.	6886.0 mm
Force de cavage	7800 daN

Poids

Poids (à vide)	7420 kg
----------------	---------

Traction

Pneus standard	SOLIDEAL 405/70-20 14PR
Petite vitesse (marche avant / marche arrière)	8.5 km/h
Grande vitesse (marche avant / marche arrière)	30.0 km/h

Entraînement

Entraînement principal	Moteur hydrostatique
Transmission	Hydrostatique à régulation électronique

Moteur

Marque / Modèle	Deutz TCD 3.6 L4
Carburant	Diesel
Refroidissement	Liquide
Puissance nominale (ISO 14396:2002) à 2 300 tr/min	74.4 kW
Couple maximum à 1600 tr/min :	410.0 Nm
Nombre de cylindres	4
Cylindrée	3.62 L

Système hydraulique

Type de pompe	Pompe à engrenage avec valve LS
---------------	---------------------------------

Temps de cycles

Levage - sans charge	9.8 s
Abaissement - sans charge	6.0 s
Rentrée du télescope à portée max. - sans charge	7.0 s
Rentrée du télescope à hauteur max. - sans charge	7.0 s
Sortie du télescope à portée max. - sans charge	10.4 s
Sortie du télescope à hauteur max. - sans charge	10.4 s

Freins

Frein moteur	Système hydrostatique
Frein de stationnement et de secours	Frein négatif à commande hydraulique

Contenances

Essieux et réducteurs avant / arrière	8.1/8.1 L
Réservoir de carburant	130.00 L
Réservoir hydraulique	71.00 L

Équipement de série

Système d'Arrêt des Mouvements Aggravants (AMA)	Rétroviseurs latéraux droit et gauche
Transmission hydrostatique	Débit hydraulique bidirectionnel en tête de flèche
Cabine de l'opérateur ROPS / FOPS	Garde-boue roues avant et roues arrière
Chauffage, désembuage et ventilation	Verrouillage mécanique de l'accessoire
Essuie-glaces / lave-glaces avant et arrière	Pneus standard 405/70x20
Siège suspendu	Fourches à palettes de 1200 mm de long / flottement / tablier de 1,12 m / fourches incluses / dossier inclus / pour tablier Quick-Tach
Éclairage routier	Vitesse de déplacement max. de 30 km/h (avec pneus de 24")
Clignotants	Moteur turbocompressé Deutz TCD 3.6 L4 – Phase IIIB / Tier 4i

Environnement

Pression acoustique au poste de l'opérateur (LpA) (EN 12053)	76 dB(A)
Puissance sonore (LWA)	106 dB(A)
Vibrations globales transmises au corps (EN 13059)	0.90 ms ⁻²

Abaques de charge

Avec fourches et pneus standard 405/70x20

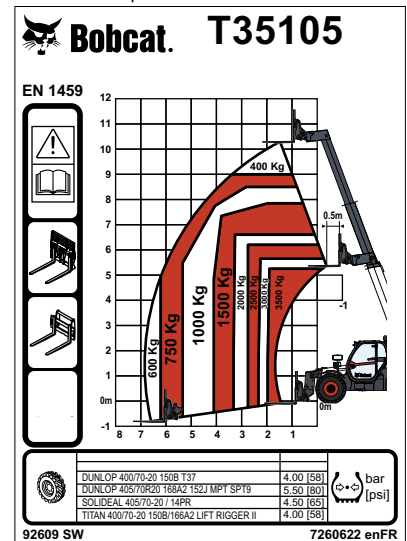

Dimensions

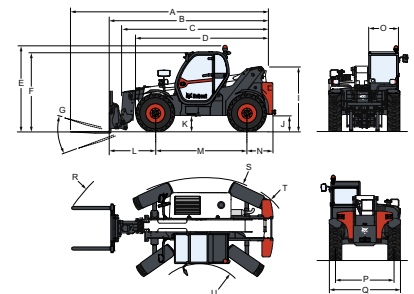

(-) 857.0 mm	(L) 1422.0 mm
(A) 6276.0 mm	(M) 2850.0 mm
(B) 5071.0 mm	(N) 799.0 mm
(C) 4936.0 mm	(O) 930.0 mm
(D) 4192.0 mm	(P) 1862.0 mm
(E) 2584.0 mm	(Q) 2264.0 mm
(F) 2389.0 mm	(R) 5025.0 mm
(G) 143°	(S) 5116.0 mm
(I) 1941.0 mm	(T) 3765.0 mm
(J) 415.0 mm	(U) 1245.0 mm

Options

Climatisation	Grille de protection de pare-brise
Siège à suspension pneumatique	Rétroviseur arrière
Alarme de recul	Essuie-glace de vitre de toit
Faisceau électrique de la flèche	Gyrophare
Tablier Quick-Tach avec verrouillage hydraulique des accessoires (faisceau électrique de la flèche obligatoire)	Pare-soleil
Démarrage par temps froid	Support de plaque d'immatriculation
Couleur personnalisée	Feux de travail sur la flèche
Barre d'attelage avec prise électrique arrière	Préfiltre à air cyclonique
Commande marche avant/arrière sur le levier du volant (et non plus sur le manipulateur)	Ventilateur proportionnel avec inverseur
Bouchon de remplissage de carburant verrouillable	Système de commande à distance avec chargeur embarqué
Pré-équipement haut-parleur et radio	



Bobcat®

www.bobcat.eu